



NACZEPY NISKOPODWOZIOWE – SERIA ST

Seria ST to najpopularniejsza seria naczep DEMARKO, o najbardziej uniwersalnej charakterystyce. Mnogość modyfikacji i akcesoriów jakie oferują naczepy serii ST gwarantują ich wielofunkcyjność i efektywność w transporcie ponadnormatywnym. Modułowość konstrukcji pozwala na jej wielokrotne wydłużanie oraz poszerzanie. Różne warianty montażu osi pozwalają na szereg konfiguracji, umożliwiając nawet hydraulicznie wymuszony skręt sterowany bezprzewodowym pilotem.

Funkcjonalność naczep niskopodwoziowych DEMARKO zapewniają m.in.:

- stół pośredni, który w zależności od wymiarów może być wyposażony w gniazda kłonicowe, poszerzenia teleskopowe a nawet zagłębienia na koła,
- zagłębienia na koła maszyn budowlanych (z możliwością wypełnienia przy przewożeniu innych ładunków),
- estakada ładunkowa wyrównująca poziom dolnego pokładu ładunkowego z balkonem przy przewożeniu długich ładunków,
- najazdy aluminiowe z możliwością montażu z tyłu naczepy oraz przy łabędziej szyi,
- zabezpieczenie ładunku w postaci burt aluminiowych na szyi, kłonic stalowych wpuszczonych w gniazda w pokładzie i profilu naczepy oraz pasów z napinaczami wykorzystujących szereg uchwytów do mocowania ładunku,
- skrzynie narzędziowe montowane na ścianie przedniej oraz pod naczepą,
- schowki na kłonicie oraz na najazdy aluminiowe.

Naczepy serii ST to doskonałe rozwiązanie dla firm, które potrzebują naczep do różnorodnych zastosowań i bardziej ogólnego charakteru ich eksploatacji. W sumie produkujemy aż 10 wariantów, od 2 do 10 osi, w tym wersję 3-osiową light oraz dwa warianty naczepy 8-osiowej.

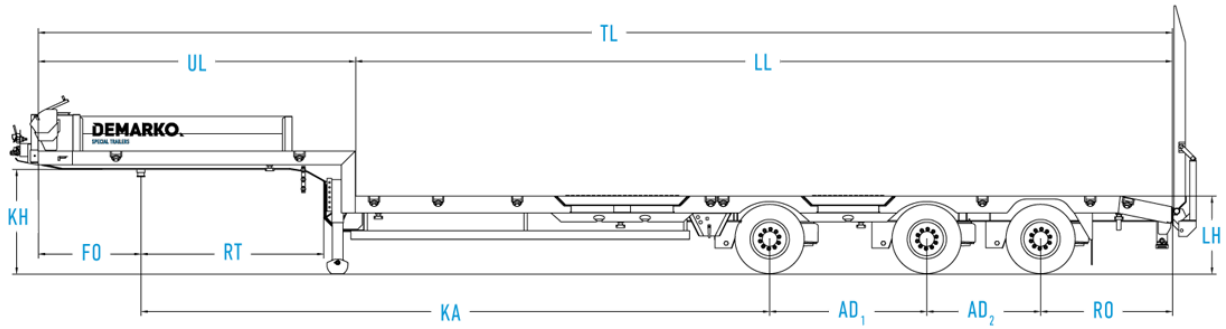

ST – 3-OSIOWA LIGHT

PODSTAWOWE WYMIARY

TL	Długość całkowita	13.060 mm
W	Szerokość	2.540 mm
KH	Wysokość sprzęgu	1.180 mm
LH	Wysokość pokładu ładunkowego	890 mm
LL	Długość dolnego pokładu ładunkowego	9.405 mm
UL	Długość górnego pokładu ładunkowego	3.655 mm
FO	Zwis przedni	1.180 mm
RO	Zwis tylni	1.520 mm
RT	Promień skrętu ciągnika	2.105 mm
RA	Promień skrętu naczepy	1.495 mm
AD1/AD2	Rozstaw osi	1.810/1.360 mm
KA	Odległość od sworznia królewskiego do 1-ej osi	7.240 mm

MASY

Maksymalny nacisk na siedło	18.000 kg
Nacisk na osie	30.000 kg
Masa całkowita pojazdu	48.000 kg
Masa własna	7.950 kg
Dopuszczalna ładowność	40.050 kg

Podane wymiary i masy są orientacyjne i mogą się różnić w zależności od konfiguracji i wyboru wyposażenia dodatkowego. Zmiany konstrukcji i wyposażenia zastrzeżone. Mogą występować pewne różnice między wersjami wprowadzonymi na rynek w poszczególnych krajach.